

BOSSY ALUMINIUM T&T SYSTEM

Bossy Titan B Series Tilt And Turn System Hardware Installation Instructions

BOSSY[®]
DIŐ CEPHE AKSESUARLARI

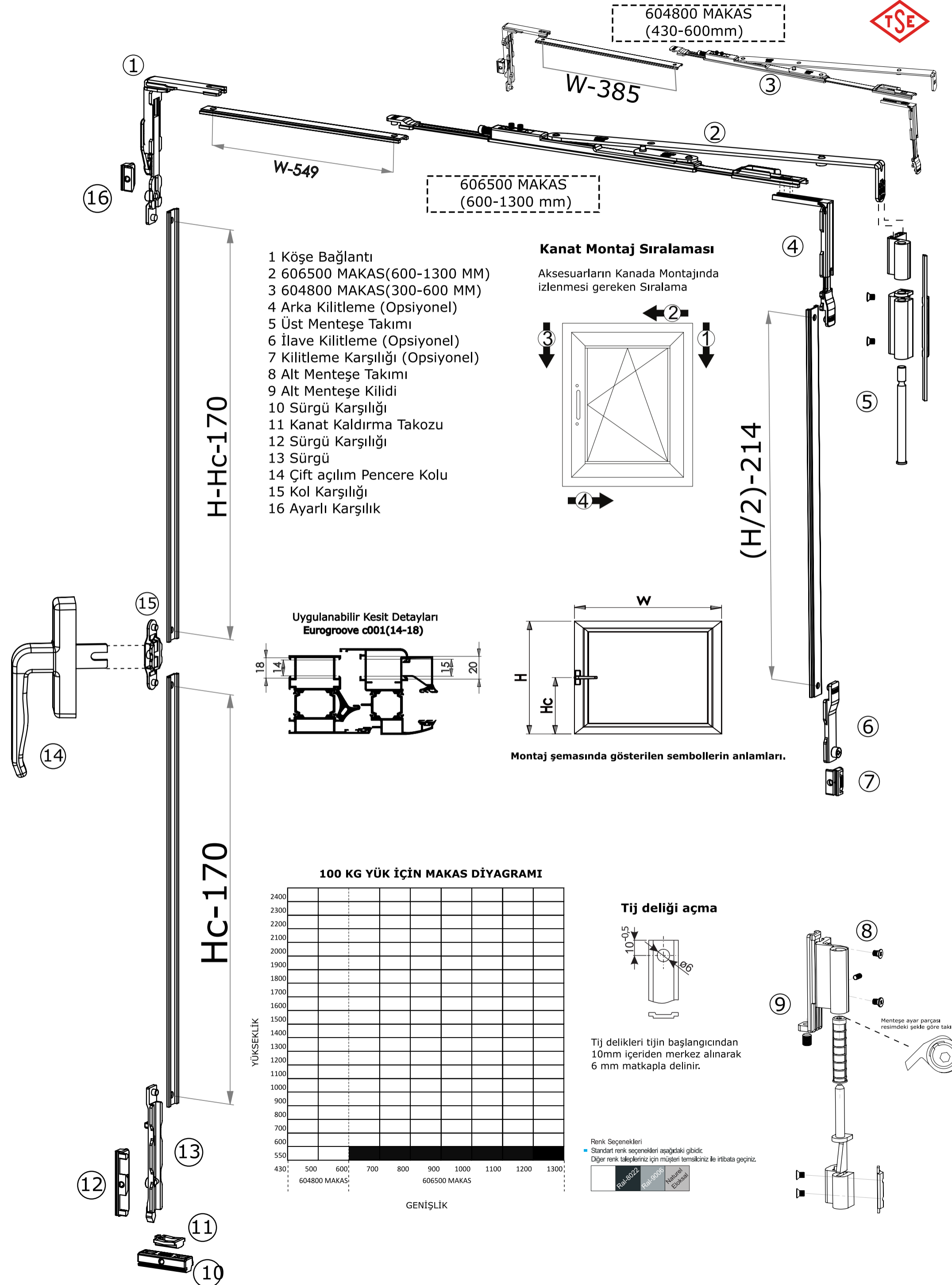

- 1 Köőe Baęlantı
- 2 606500 MAKAS(600-1300 MM)
- 3 604800 MAKAS(300-600 MM)
- 4 Arka Kilitleme (Opsiyonel)
- 5 Üst Mentee Takımı
- 6 İlave Kilitleme (Opsiyonel)
- 7 Kilitleme Karőılıęı (Opsiyonel)
- 8 Alt Mentee Takımı
- 9 Alt Mentee Kilidi
- 10 Sürgü Karőılıęı
- 11 Kanat Kaldırma Takozu
- 12 Sürgü Karőılıęı
- 13 Sürgü
- 14 Çift açılım Pencere Kolu
- 15 Kol Karőılıęı
- 16 Ayarlı Karőılıęı

Kanat Montaj Sıralaması

Aksesuarların Kanada Montajında izlenmesi gereken Sıralama

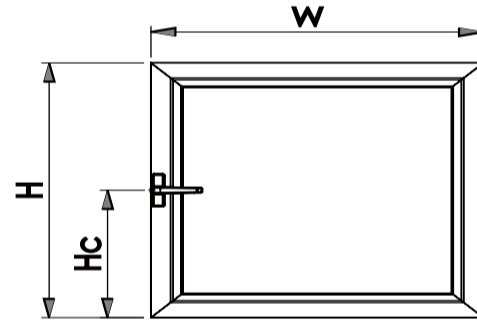
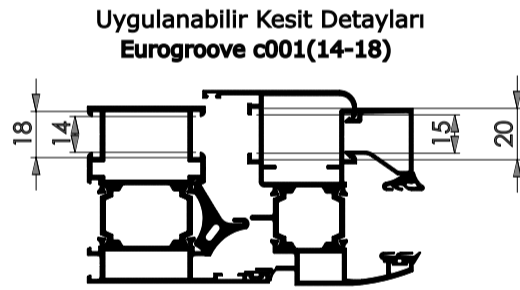
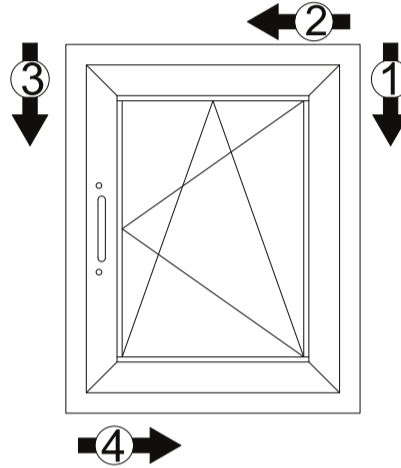

Montaj Őemasında gösterilen sembollerin anlamları.

100 KG YÜK İÇİN MAKAS DİYAGRAMI

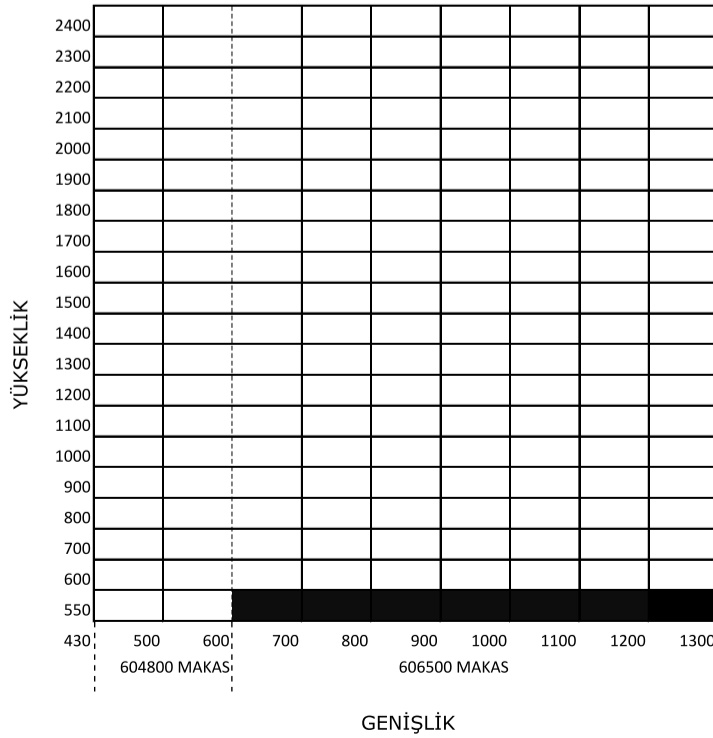

Tij delięi açma

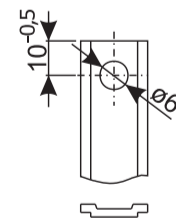

Tij delikleri tijin başlangıcından 10mm içeriden merkez alınarak 6 mm matkapla delinir.

Renk Seçenekleri
■ Standart renk seçenekleri aşağıdaki gibidir.
Dięer renk talepleriniz için müşteri temsilciniz ile irtibata geçiniz.

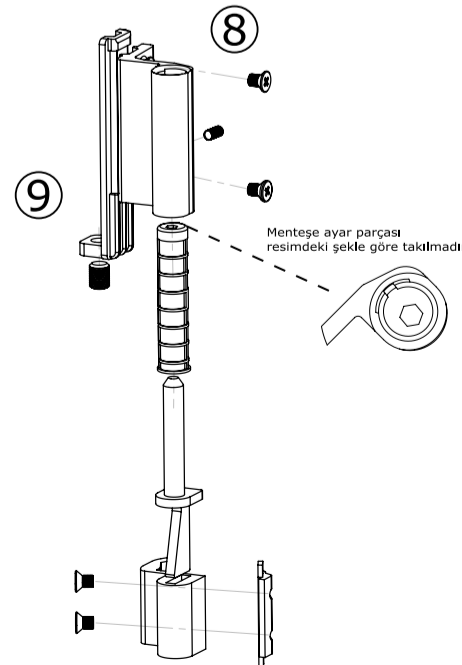

Kasa Aksesuar Montaj Őeması

Kasa MenteŐe Gruplarının Montajlanması

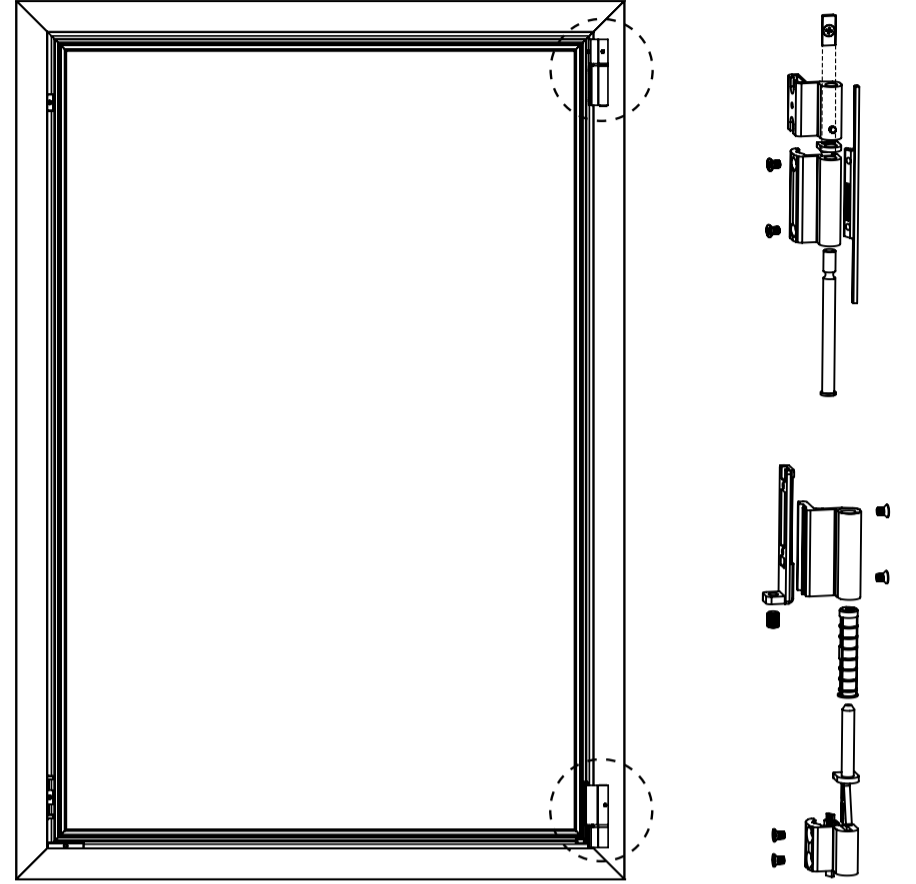
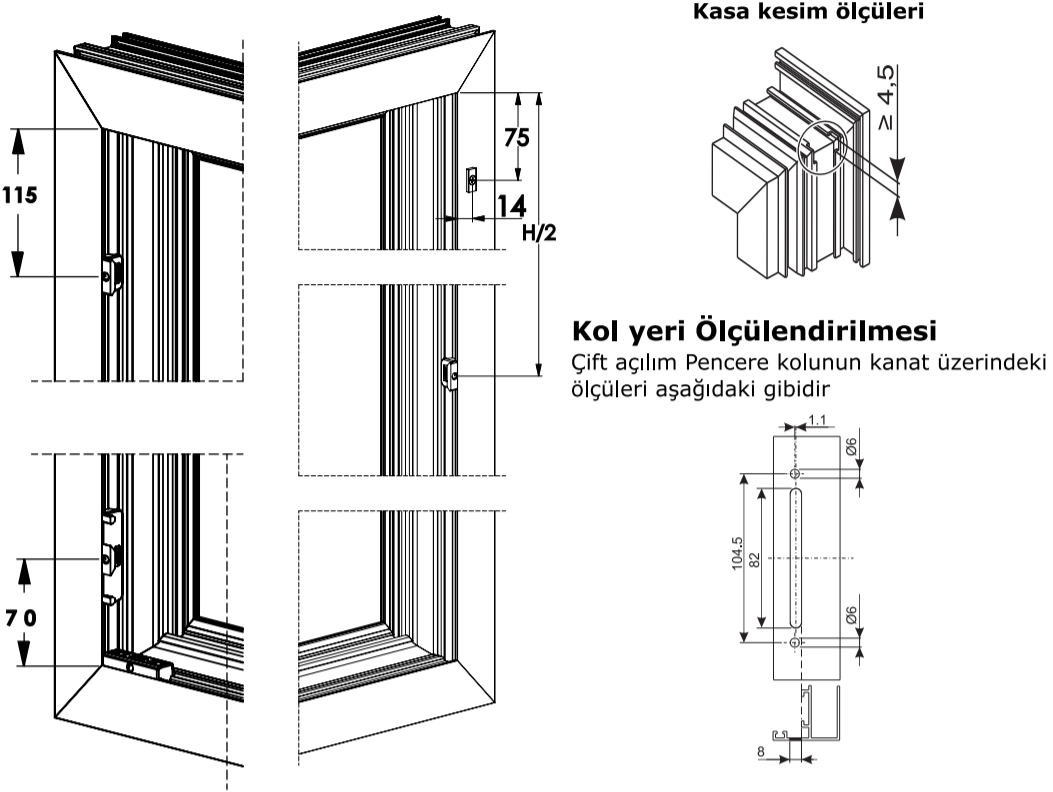

Makas Montaj AŐamaları

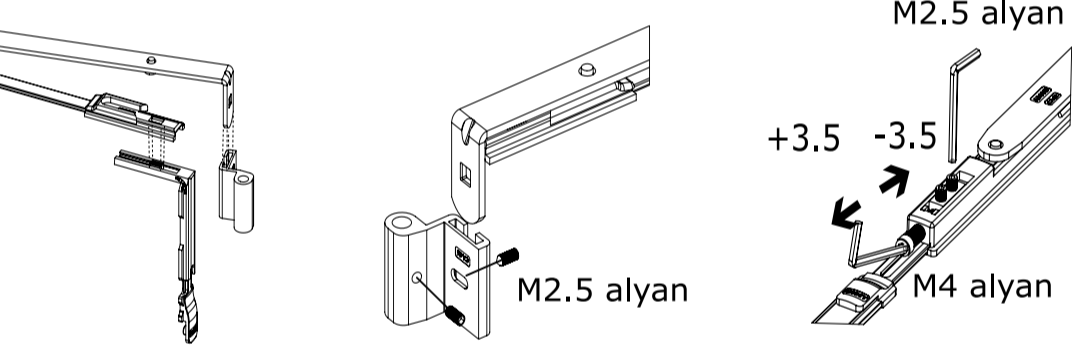

Kol Montaj Őeması

Kanat kaldırma takozunun takılması

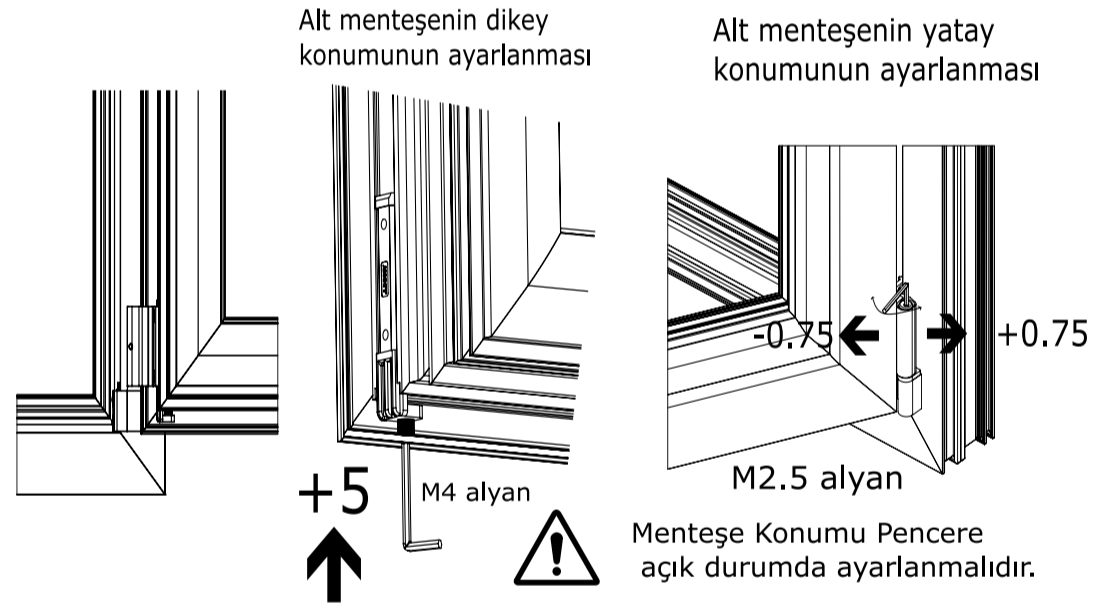
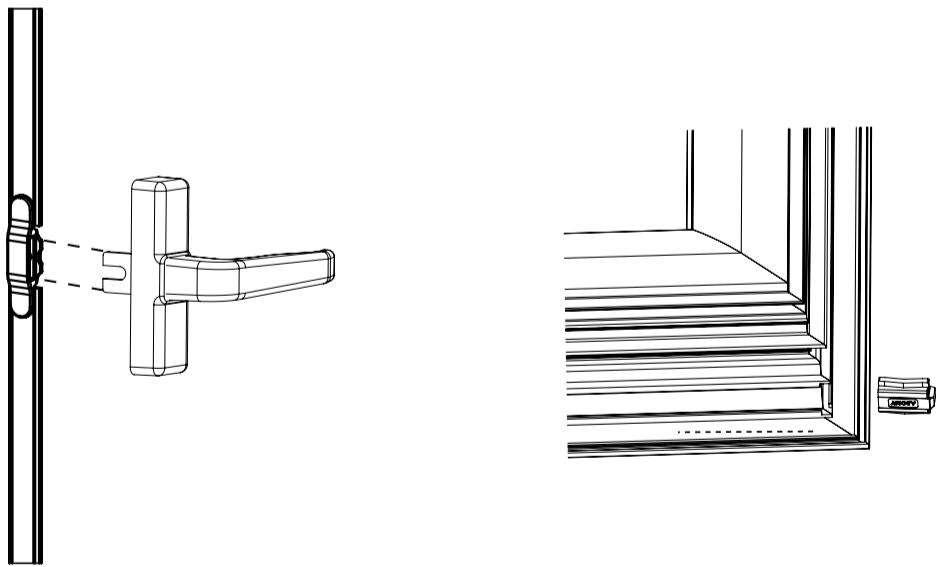

Kullanılan Ekipmanlar

PH 2 TORNAVİDA

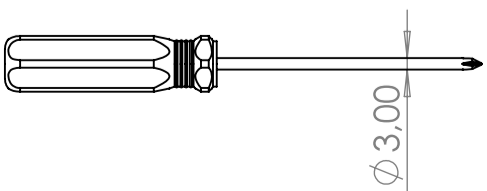

M2.5 , M4 alyan



T m  l  Birimleri mm 'dir

GARANTİ BELGESİ



GARANTİ KAPSAMI VE GEREKLİ Y NETMELİKLER

GARANTİ BELGESİ

 retici Firma : Birikim Kalıp Yapı  r nleri ve Mak.San.Tic.Ttd.Őti.

Adres : Y.Dudullu, Organize san. B l, 2. Cd. NO:28/1, 34775 Dudullu Osb/ mraniye/İstanbul

Tel : +90 216 365 42 50-51

Fax : +90 216 314 95 44

E-Mail : info@birikimkalip.com

Web: www.bossy.com.tr

GARANTİ KOŐULLARI

1. Garanti S resi ,malın teslim tarihinden itibaren baŐlar ve 5 yıldır.
2. Malın b t n par aları dahil olmak  zere tamamı firmamız :BİRİKİM KALIP YAPI  R NLERİ VE MAK SAN.TİC.LTD.ŐTİ. garantisini kapsamındadır.
3. Malın garanti s resi i inde arızalanması durumunda ,tamirde ge en s re garanti s resine eklenir.
4. Malın kullanma kılavuzunda yer alan hususlara aykırı kullanılmasından kaynaklan arızalar garanti kapsamı dıŐındadır.